

Monteringsveiledning Torco 1000

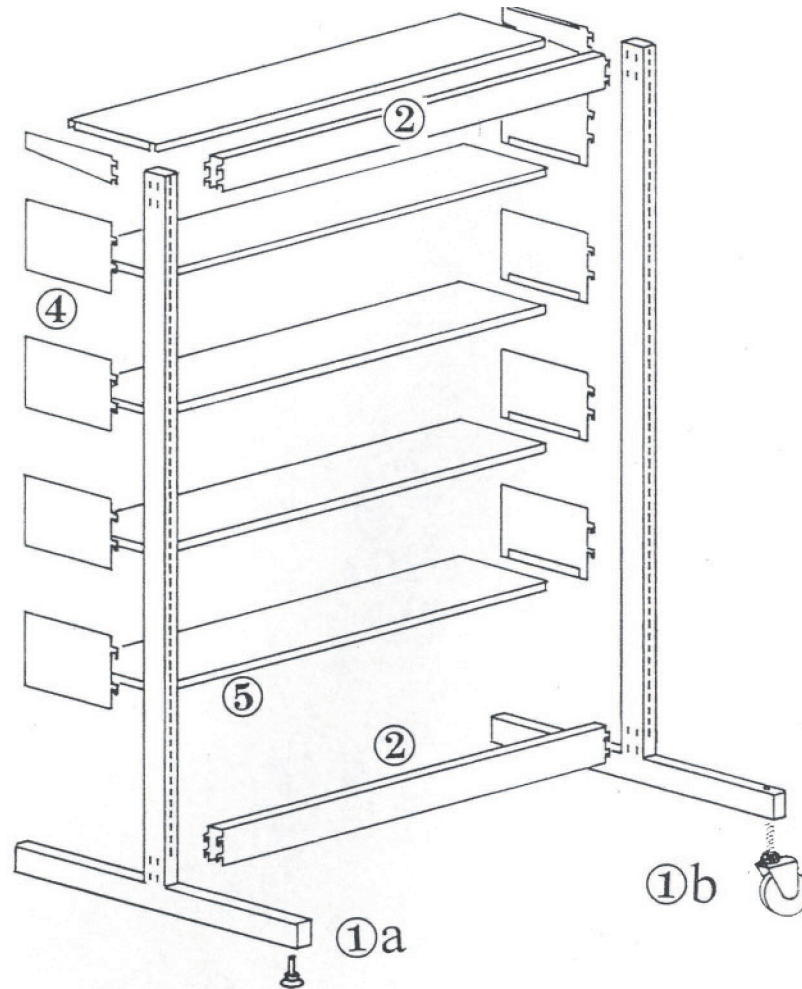

1. Monter stillskruer (1a) eller hjul (1b). Detaljert innfesting vist på neste side.
Skrue stillskruen inn i innsatsen så langt som mulig, fest så innsatsen i foten.
Stillskruen skrues så helt inn, da låses innsatsen fast i foten. Juster deretter stillskruen til ønsket lengde.
Hjulene monteres ved at bolten føres gjennom foten fra undersiden, gjennom hjulhuset, og skrues fast i sveisemutteren på oversiden av foten.
NB: Det kan ikke festes hjul på søyler med innsats til stillskruer.
2. Avstandsstykkene settes på plass i den ene søylen, den nederste først.
Pass på at hakene når bunnen, bruk helst en gummihammer.
3. Påfølgende søyler kobles på samme måte.
Når alle søylene er koblet sammen, kontroller at avstandsstykkene er på plass og sett reolen på riktig sted. Stillskruene justeres slik at søylene står i lodd, og alle stillskruer berører gulvet. Enkeltstående reoler med L-stammer kan med fordel lene seg litt mot vegg. Fortsettelse neste side.

4. Konsollene settes på plass. Begynn ovenfra, med evt. underliggende konsoller. Normal hylleavstand for bøker er 30 cm (12 hull), for permer 35 cm (14 hull).
5. Hyllene legges på plass, begynn nedenfra. Toppfylle uten bakkant, øvrige hyller med eller uten bakkant.

Stillskruer og innsats Torco 1000 og Torco 2000

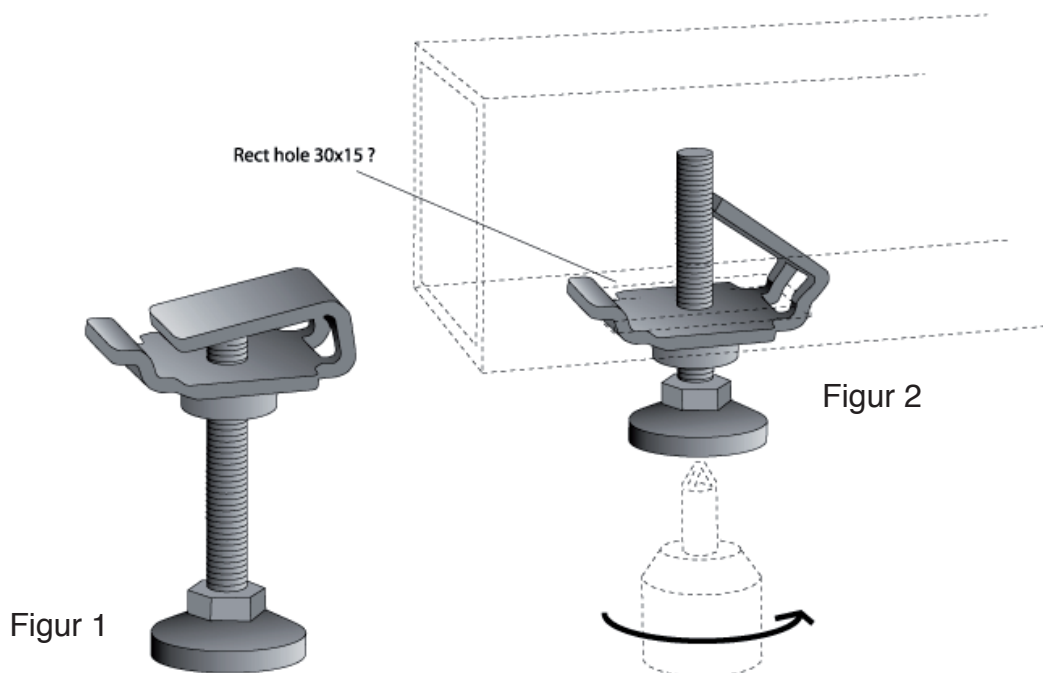

1. Begynn med å skru stillskruen i innsatsen så langt den kommer for hånd. Se fig. 1.
2. Sett hele innsatsen inn i rektangulært hull i søylen som vist i fig. 2. Den korte leppen peker ut mot åpningen i røret.
3. Skru stillskruen helt inn, se fig. 2 (etter noen omdreininger sitter innsatsen av seg selv) og deretter ut ca 2.5 cm.
4. Monter så plastproppen i enden av røret.

Torco 5000 og Torco 6000



1. Begynn med å skru stillskruen halveis inn i innsatsen.
2. Sett hele innsatsen inn i søylen som vist på figuren.
3. Om innsatsen sitter litt løst er det bare å bøye veggene noe ut med tang.